

VOLET ROULANT EXTÉRIEUR POSE B, C OU D

MOTEUR RADIO RS100 IO somfy.

POSE DE VOTRE VOLET ROULANT



Engager les glissières dans les consoles du coffre.



Positionner le volet roulant selon la pose choisie. Selon la largeur de votre volet, prévoyez d'être à 2 personnes pour le faire.

ATTENTION À MANIPULER LE VOLET EN SOUTENANT BIEN LE COFFRE.



Dans le cas de la pose C : les glissières ne sont pas percées, il faut donc les percer avec une mèche à métaux (3 à 4 trous sur la hauteur).



Après avoir repéré l'emplacement des trous de fixation des glissières, percer les murs, puis fixer le volet en place



Percer le trou de passage du câble d'alimentation du moteur en face de la sortie de câble sur le volet. Passer le câble et fixer le volet roulant dans les murs.

CÂBLAGE DU MOTEUR RS100 IO somfy.

ATTENTION : respecter les normes électriques en vigueur pour les branchements et les raccordements électriques (NFC 15-100).

Alimenter le moteur du volet roulant en branchant le câble d'alimentation sur le secteur (230 V / 50 HZ) selon le schéma ci-contre :

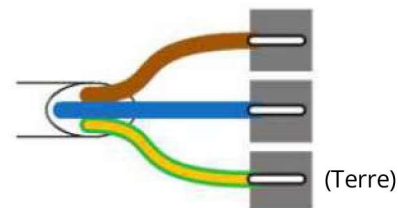
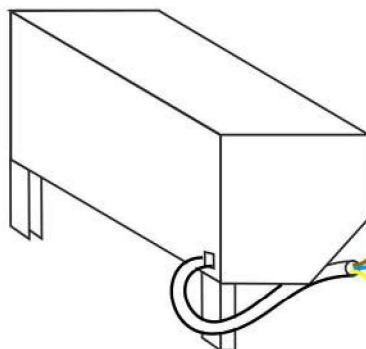



VOLET ROULANT EXTÉRIEUR POSE B, C OU D

RÉGLAGE MOTEUR RS100 IO ET ÉMETTEUR RADIO **somfy**.

ATTENTION : Le moteur RS100 IO est un moteur intelligent.

Vous n'avez pas à paramétrer le sens "Montée" ni "Descente" de votre volet. Si vous devez régler plusieurs volets RS100, débranchez les et réglez les un à la fois (les autres étant débranchés).

- Appuyer et maintenir les touches  et  en **même temps** pendant 1 seconde.
Le volet réagit.

- Pour valider votre programmation, il ne vous reste plus qu'à appuyer brièvement sur le bouton "**prog**" à l'arrière de votre télécommande.

Le réglage du moteur est terminé.

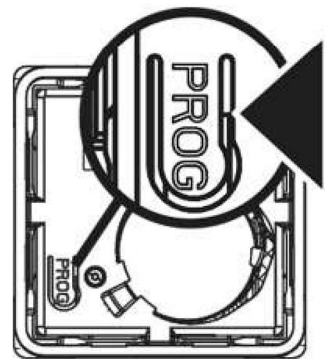

REMISE À ZÉRO D'UN MOTEUR À COMMANDE RADIO

Couper l'alimentation (230 volts).....**2 SECONDES**
Remettre l'alimentation (230 volts).....**10 SECONDES**
Recouper l'alimentation (230 volts).....**2 SECONDES**

Remettre l'alimentation (230 volts). Le volet réagit avec un mouvement de descentes ou de montée.

Appuyer alors directement sur le bouton "**prog**" présent à l'arrière de votre télécommande et le maintenir jusqu'à la deuxième réaction moteur (le processus dure une quinzaine de secondes).

Le moteur est maintenant réinitialisé et peut de nouveau être programmé.

NB : Si vous lâchez le bouton "**prog**" trop rapidement à la 5ème étape, il vous suffit simplement de recommencer à la 1ère étape.